

Concessionnaire Honda : Veuillez remettre un exemplaire de ces instructions au client.

## LISTE DES PIECES

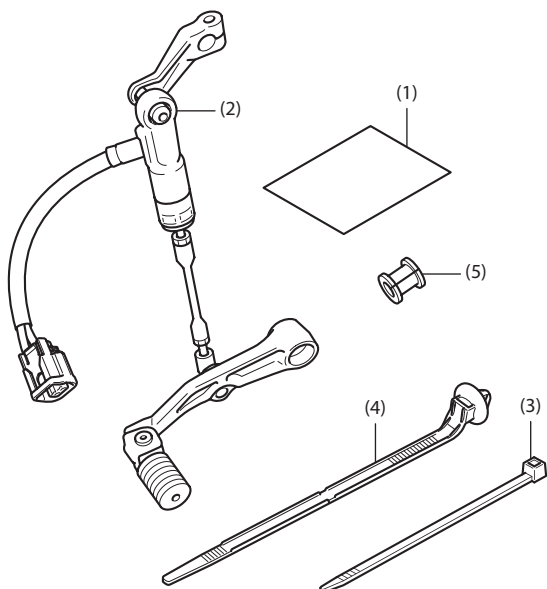

N°	Description	Qté
(1)	Infos URL	1
(2)	Pédale de changement de vitesse	1
(3)	Serre-fils	2
(4)	Attache	1
(5)	Protection	1

## FOURNITURES NECESSAIRES

Pince  
Graisse  
Ruban isolant  
Règle graduée  
Ciseaux  
Marqueur

## TABLEAU DES COUPLES

Reportez-vous au manuel d'entretien pour connaître les valeurs de couple des pièces retirées.

## INSTALLATION

### ▲ ATTENTION

- Pour éviter les brûlures, laissez refroidir le moteur, le système d'échappement, le radiateur, etc. avant de monter l'accessoire.

### REMARQUE :

- Ne démontez pas la pédale de changement de vitesse.
- Débranchez le câble négatif (-) de la batterie avant d'installer cet accessoire.
- Lorsque vous débranchez la batterie, les mémoires de l'horloge sont effacées. Réinitialisez les mémoires après avoir rebranché la batterie.
- Coupez le serre-fils et l'attache à 5 mm de la partie servant à verrouiller après les avoir fixés aux faisceaux de câbles. Les bouts coupés du serre-fils et des colliers encliquetables du faisceau ne doivent pas gêner les autres faisceaux ni le flexible de frein.
- Reposez les pièces retirées sur la moto et assurez-vous que les câbles et les faisceaux de câbles ne sont pas pincés.
- Après avoir installé cet accessoire, il est nécessaire de procéder à une initialisation.

1. Retirez la boîte à outils, puis débranchez le câble négatif (-) de la batterie.

<Côté gauche>

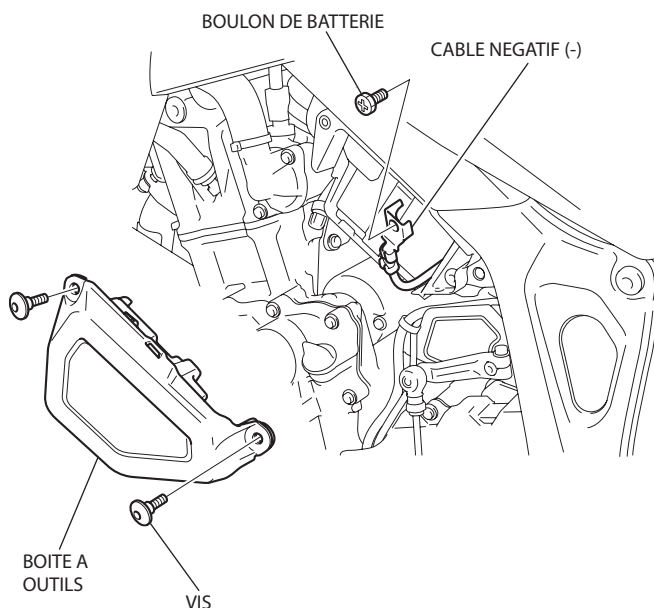

2. Déposez les boulons comme indiqué.

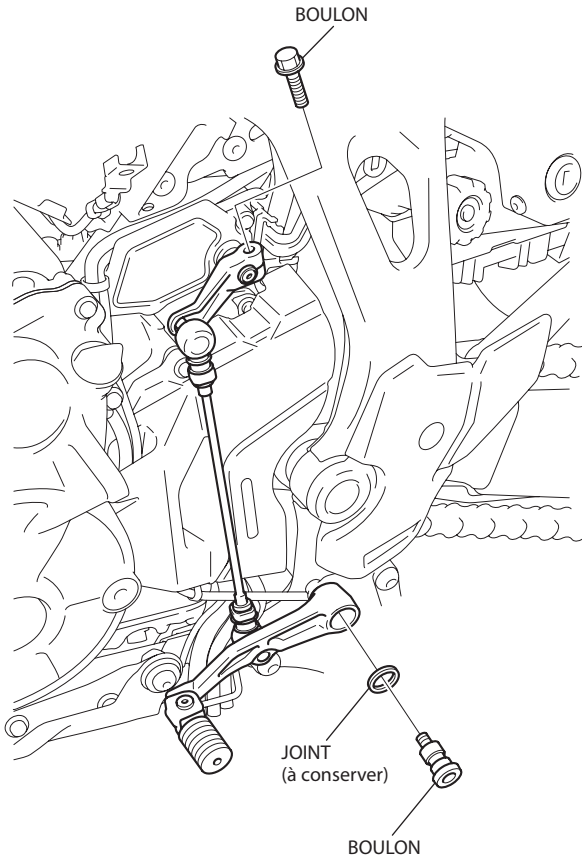

3. Déposez la pédale de changement de vitesse de la manière indiquée.

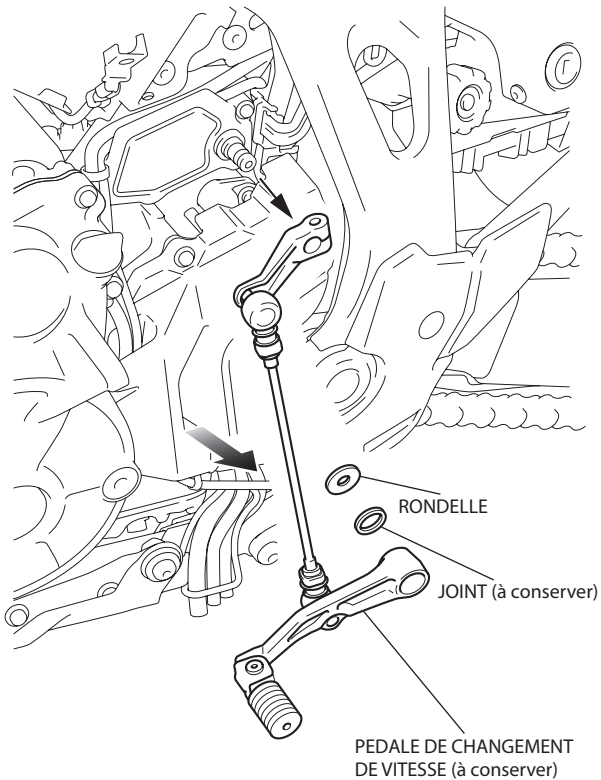

4. Retirez le connecteur factice comme indiqué.

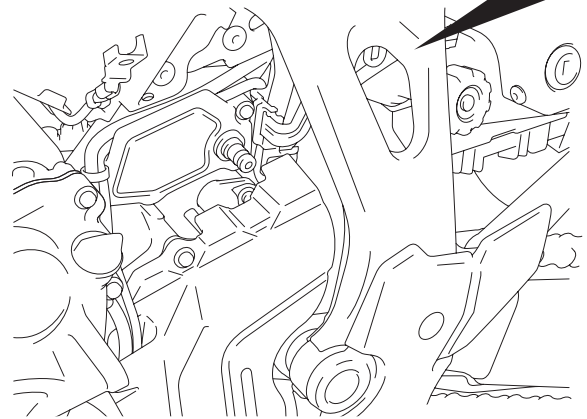
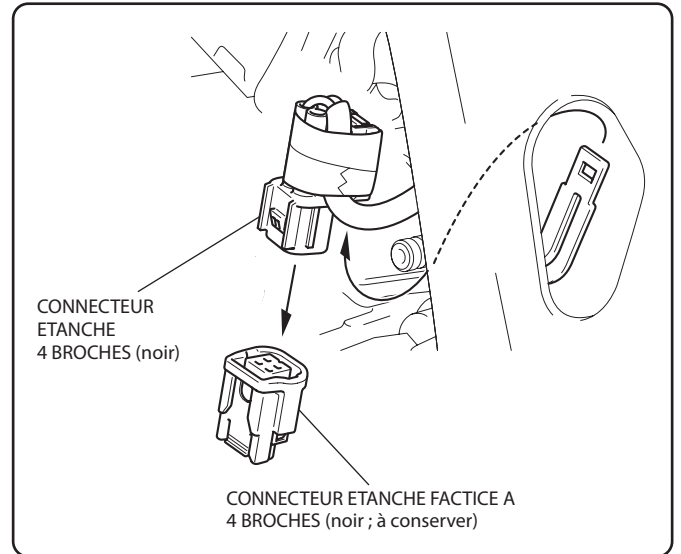

5. Marquez le faisceau de la pédale de changement de vitesse à l'emplacement et selon les dimensions indiquées.

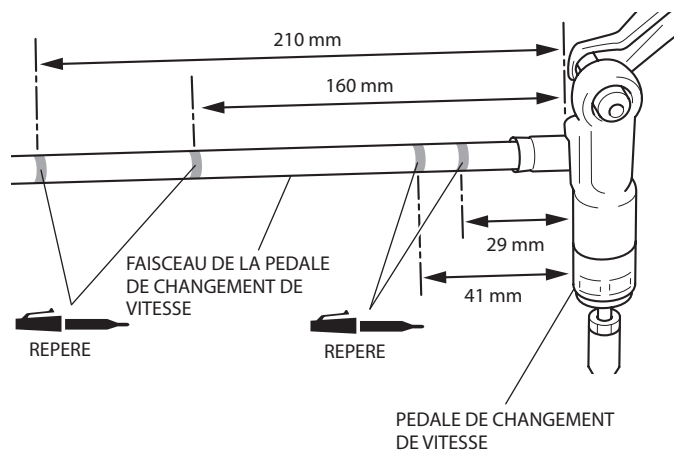

6. Coupez le ruban à l'endroit et aux dimensions indiqués.

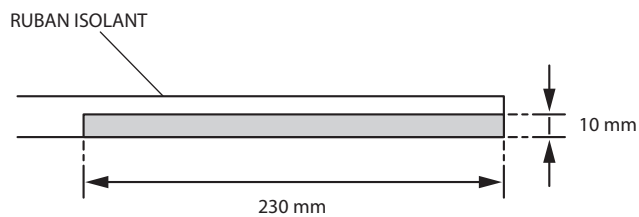

7. Enroulez le ruban isolant comme indiqué.

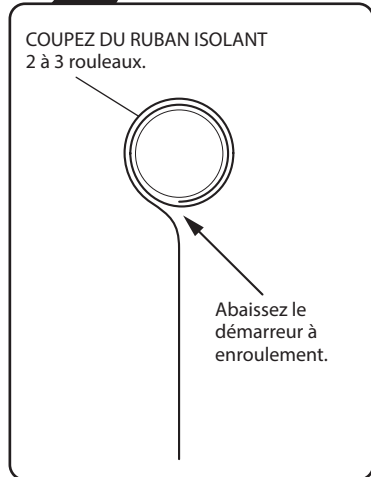
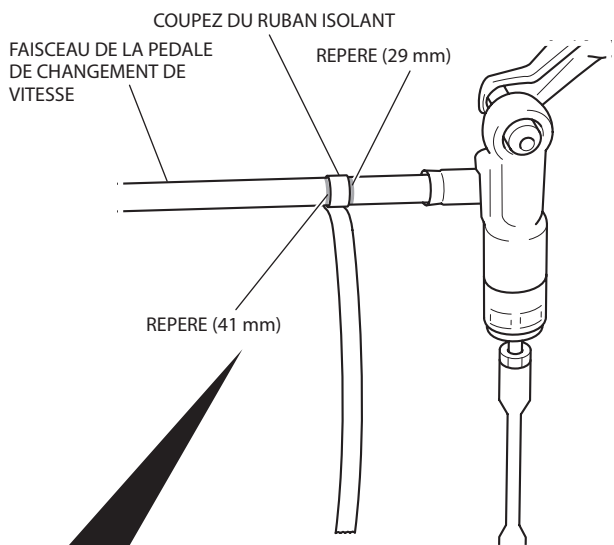

8. Montez la protection comme indiqué.

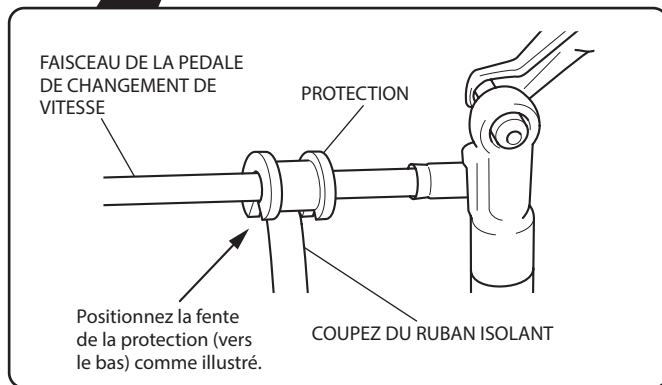
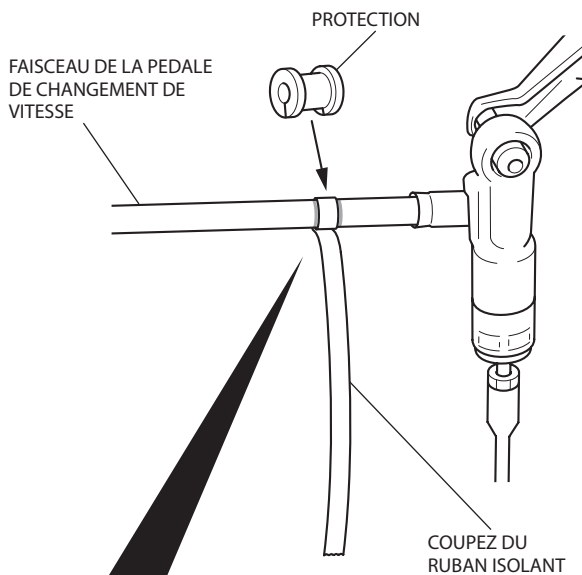

9. Fixez la protection avec du ruban isolant de la manière indiquée.

- Vérifiez que la protection fixée est correctement placée.

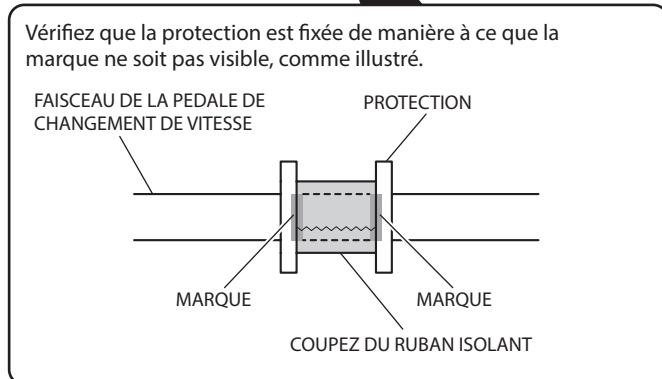
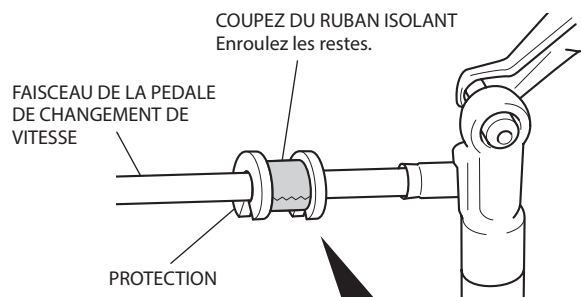

10. Fixez le faisceau de la pédale de changement de vitesse à l'aide d'un serre-fils, comme indiqué.

Mettez la fente de la protection en contact avec la pédale de changement de vitesse.

SERRE-FILS  
Fixez le côté supérieur de la pièce [ ] de la protection à la pédale de changement de vitesse.

FAISCEAU DE LA PEDALE DE CHANGEMENT DE VITESSE

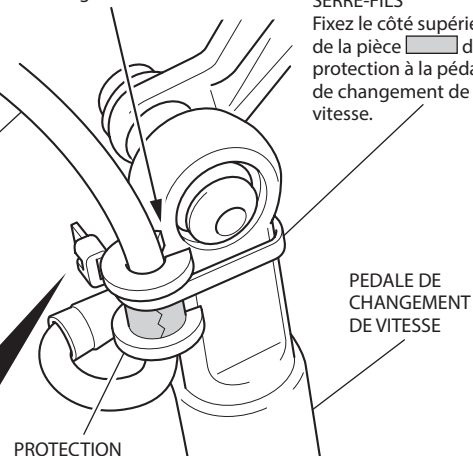

Fixez le côté supérieur de la pièce [ ] à l'aide du serre-fils comme illustré.

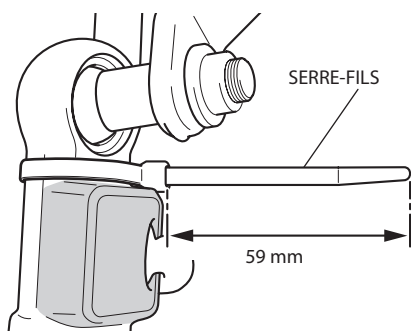

11. Fixez le faisceau de la pédale de changement de vitesse à l'emplacement et selon les dimensions indiquées.

RUBAN ISOLANT

CONNECTEUR ETANCHE 4 BROCHES (noir)

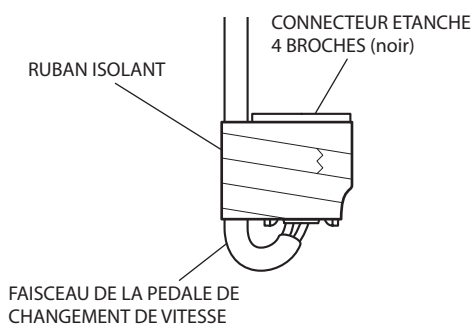
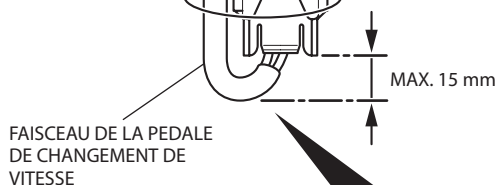

12. Installez la pédale de changement de vitesse de la manière indiquée.

PEDALE DE CHANGEMENT DE VITESSE

POINCON

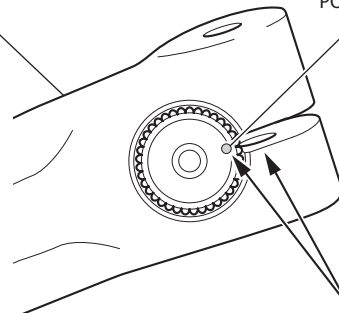

Veillez à aligner le poinçon de repère sur la pédale de changement de vitesse avec l'écartement.

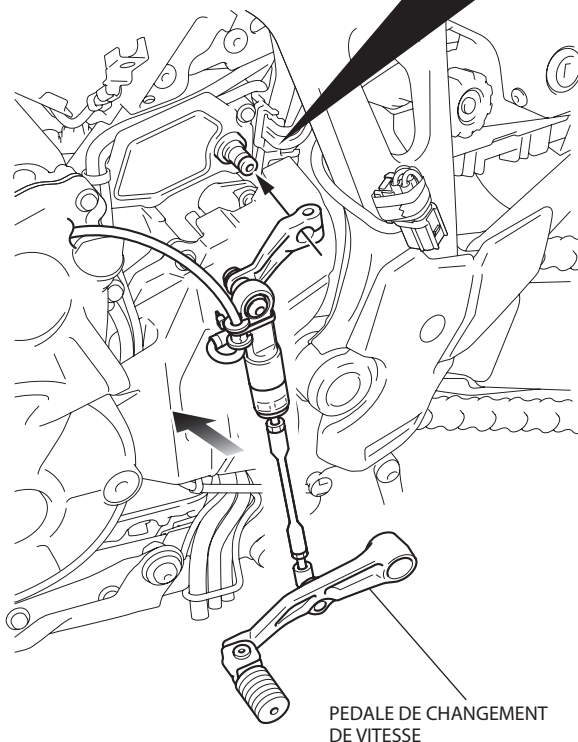

13. Appliquez de la graisse aux positions indiquées.

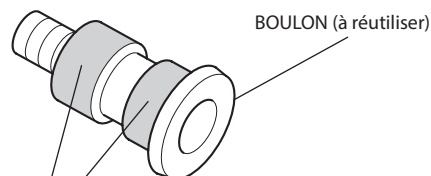

GRAISSE  
Appliquez sur les surfaces indiquées.

14. Appliquez de la graisse à la position indiquée.

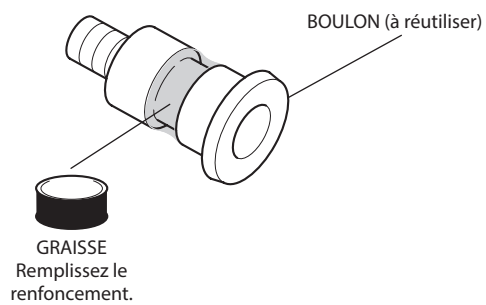

15. Montez les boulons de la manière indiquée.

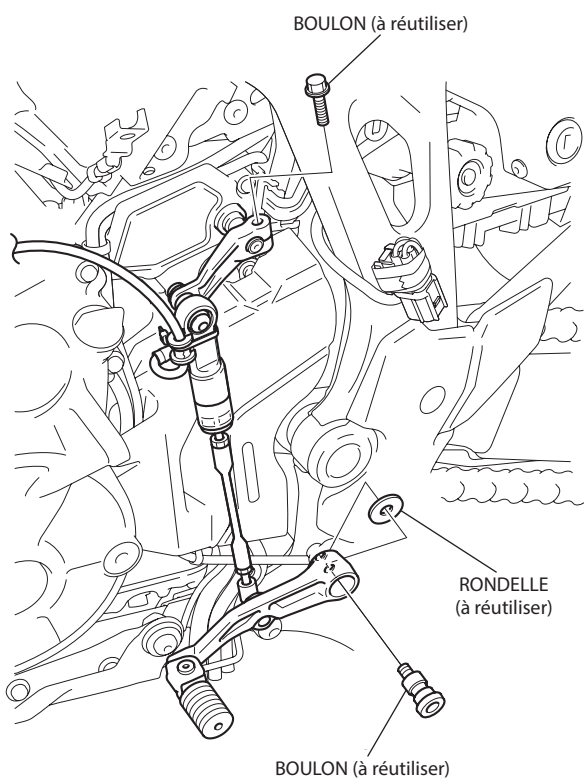

16. Branchez le faisceau de la pédale de changement de vitesse de la manière indiquée.

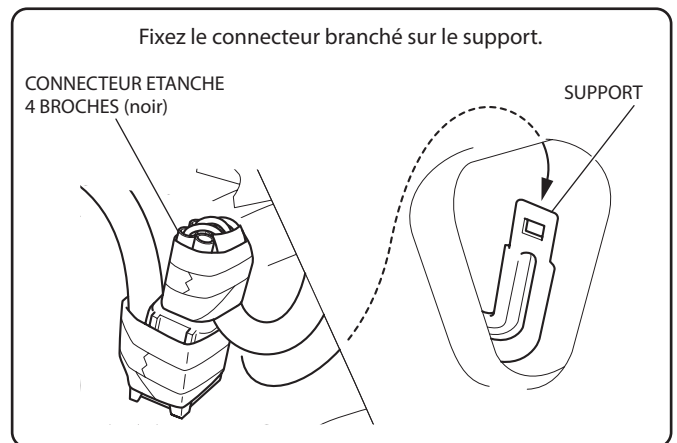

FAISCEAU DE LA PEDALE DE CHANGEMENT DE VITESSE

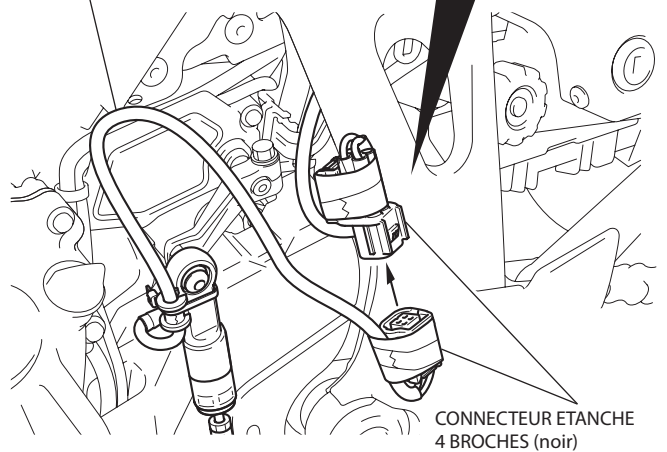

17. Montez l'attache de la manière indiquée.

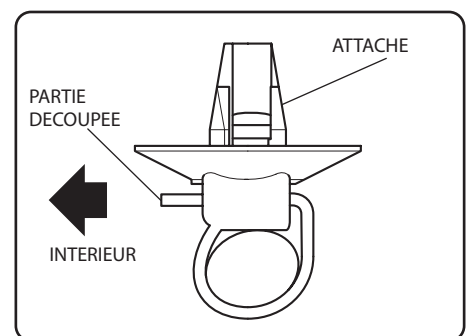

REPERE (160 mm)

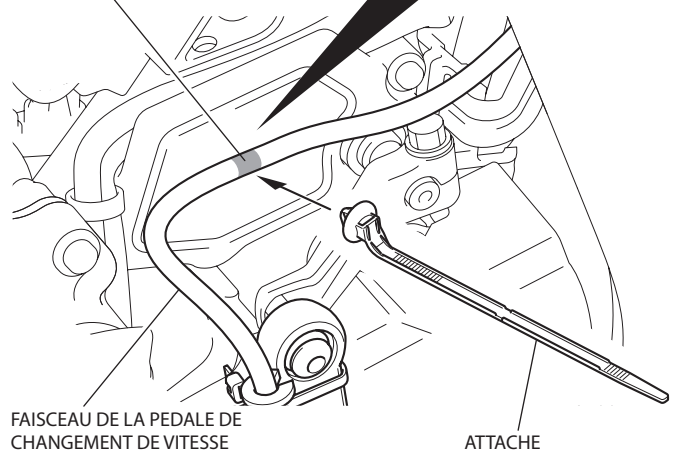

18. Fixez l'attache comme indiqué.

- Amenez la partie coupée du collier encliquetable à l'intérieur.

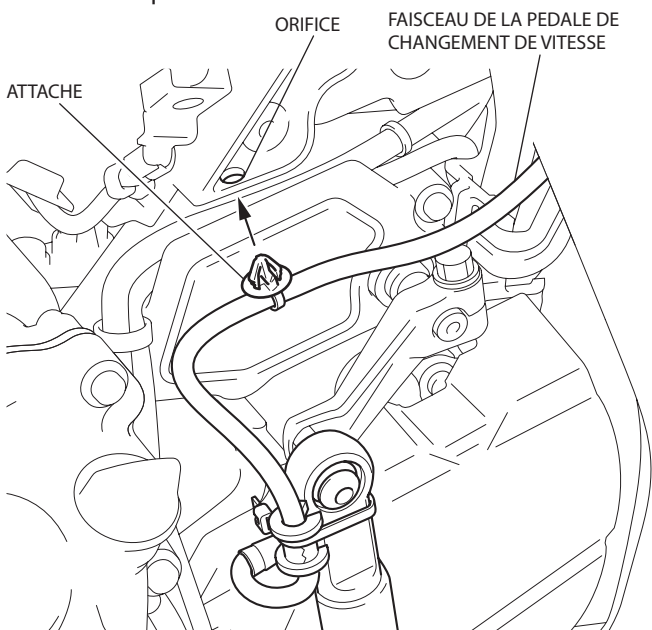

19. Fixez le faisceau du contacteur de changement de vitesse à l'aide d'un serre-fils de la manière indiquée.

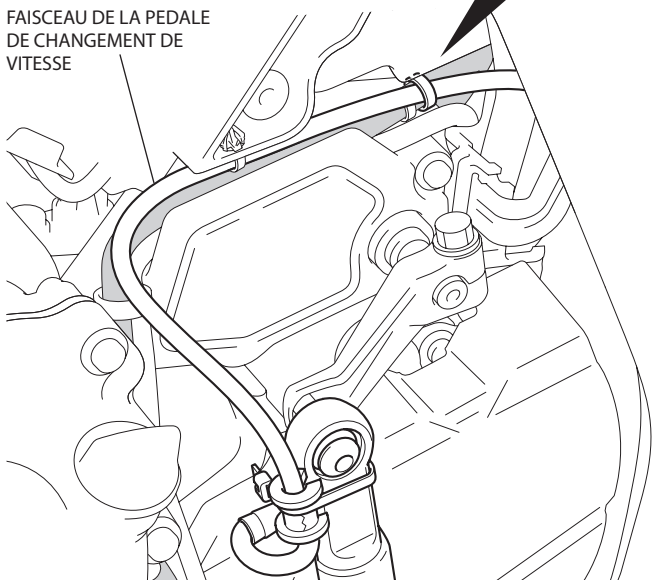
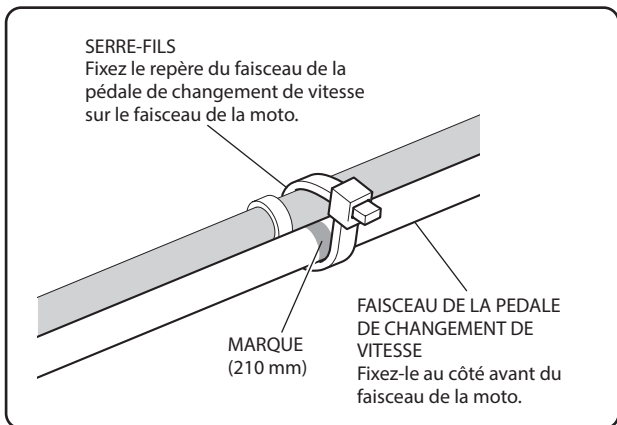

20. Installez les différentes pièces de la moto dans l'ordre inverse de leur dépose.

- Assurez-vous que les faisceaux ne sont ni coincés, ni trop tendus.
- Après l'installation du système d'aide au changement rapide des rapports, procédez à l'initialisation.

21. Vérifiez le fonctionnement du système d'aide au changement rapide des rapports, du phare et des autres feux.

22. Vérifiez que le faisceau n'est pas piégé ou gêné lors du changement de vitesses.

23. Vérifiez qu'il n'y a pas d'interférence du faisceau lors du passage au rapport inférieur.

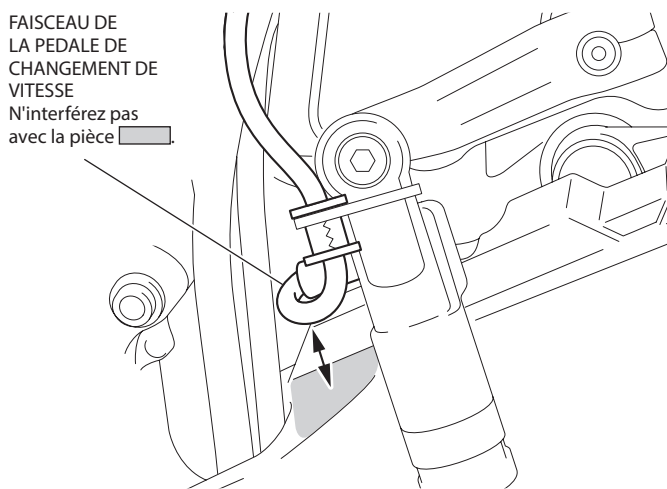



## INSTRUCTIONS D'INITIALISATION

1. Branchez le connecteur court SCS (070MZ-0010300) sur le DLC.
2. Placez le contacteur d'allumage sur ON et le contacteur d'arrêt du moteur sur «  ».
  - Ne mettez pas le moteur en route.
3. Tirez le contacteur de changement de page vers l'arrière et maintenez-le dans cette position ou touchez la zone de l'horloge sur l'écran multi-informations.

Contacteur de changement de page

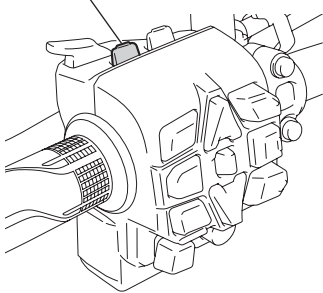

4. Sélectionnez « Réglages », puis appuyez sur le contacteur ENT.

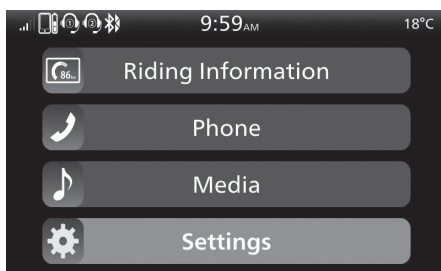

5. Sélectionnez « Entretien », puis appuyez sur le contacteur ENT.

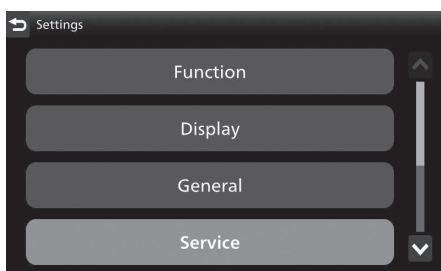

6. Sélectionnez « Equipement », puis appuyez sur le contacteur ENT.

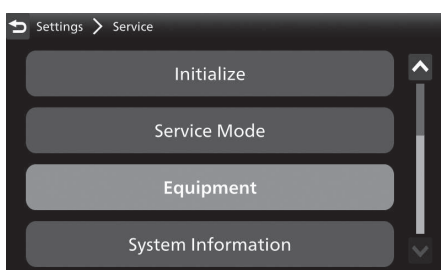

7. Sélectionnez « Quickshifter », puis appuyez sur le contacteur ENT pour activer la fonction « ON ».

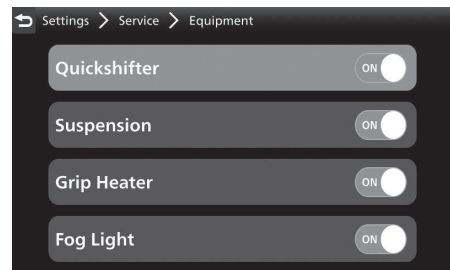

8. Revenez aux « Réglages ».
9. Sélectionnez « Fonctionnement », puis appuyez sur le contacteur ENT.

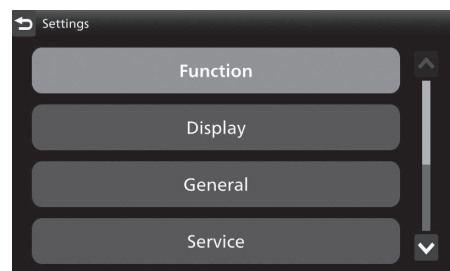

10. Sélectionnez « Quickshifter », puis appuyez sur le contacteur ENT.

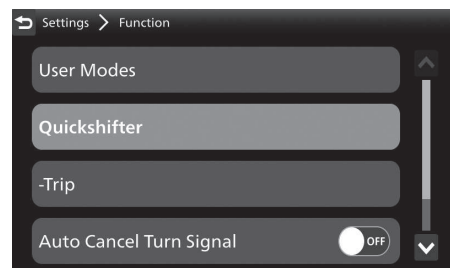

11. Sélectionnez les flèches « vers le haut » et « vers le bas » pour définir une position autre que « OFF ».

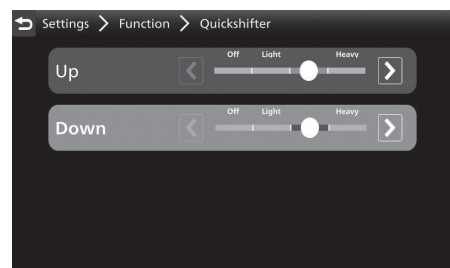

12. Revenez aux « Réglages ».
13. Sélectionnez « Initialiser », puis appuyez sur le contacteur ENT.

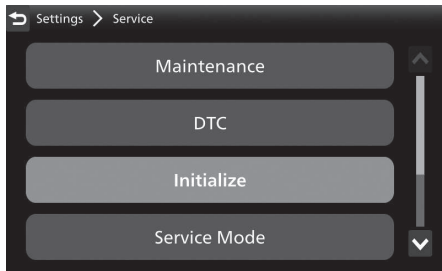

14. Sélectionnez l'option « Initialiser Quickshifter ».

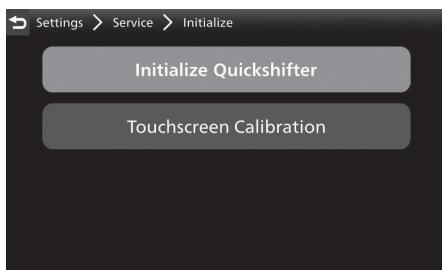

15. Sélectionnez « YES » (OUI).

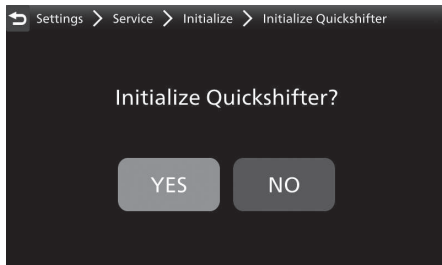

16. Lorsque l'écran affiche le message « Préparation pour l'initialisation », démarrez le moteur et laissez-le tourner au ralenti.

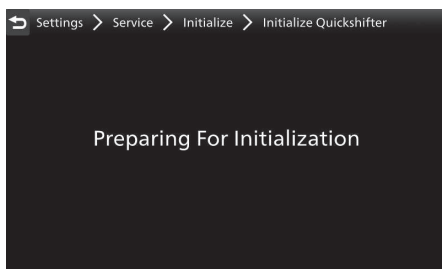

17. L'écran affiche le message « Passer au point mort » lorsque la transmission passe au point mort.
  - N'actionnez pas la poignée des gaz.

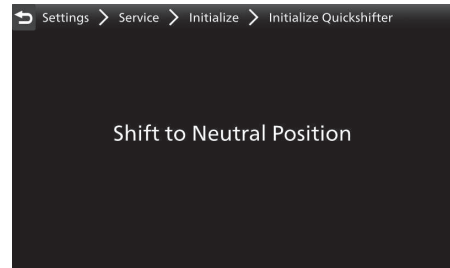

18. L'écran affiche le message « Ne pas toucher la pédale ».
  - Ne touchez pas la pédale.

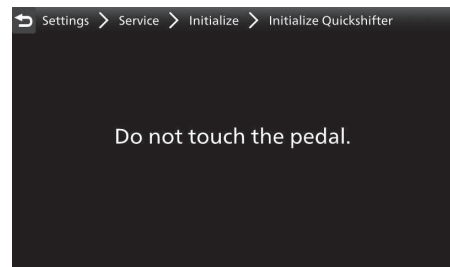

19. Attendez l'affichage du message « Initialisation réussie ».

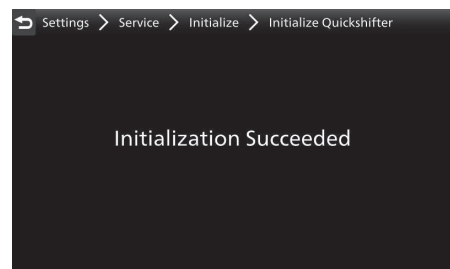

- Si le message « Echec de l'initialisation » s'affiche, vérifiez le montage du système d'aide au changement rapide des rapports, puis relancez l'initialisation.

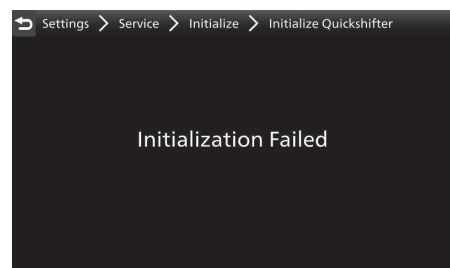

20. Tournez le contacteur d'allumage sur OFF et débranchez le connecteur court SCS.



## INSTRUCTIONS D'UTILISATION

Cet accessoire permet de changer de rapport sans utiliser l'embrayage lors du passage au rapport supérieur/inférieur pendant une accélération (régime moteur supérieur à 1 600 tr/min lors du passage aux rapports supérieurs ou supérieur au régime de ralenti lors du passage aux rapports inférieurs).

- Si l'indicateur de rapport engagé n'est pas normal, la perception de changement de rapport peut varier.
- Quand le changement de rapport ne fonctionne pas correctement, il est possible de changer de rapport en utilisant l'embrayage.

### REMARQUE :

- Pour AUGMENTER ou DIMINUER la sensibilité du système d'aide au changement rapide des rapports, reportez-vous au guide de l'utilisateur des accessoires d'origine.